



INSTITUCIÓN EDUCATIVA LA POPA
ACTIVIDADES DE REFUERZO Y RECUPERACIÓN

ÁREA: Matemáticas		GRADO: 10°
DOCENTE: Rafael Campos		PERÍODO: 1°
FECHA DE ENTREGA:	FECHA DE SUSTENTACIÓN:	

1. EJES TEMÁTICOS: Pensamiento Numérico – Métrico – Espacial – Aleatorio – Estadístico.
2. ESTÁNDAR: Establezco relaciones y diferencias entre diferentes notaciones de números reales para decidir sobre su uso en una situación dada. Describo y modelos fenómenos periódicos del mundo real usando relaciones y funciones trigonométricas.
3. EVIDENCIAS DE APRENDIZAJE: Identifica, opera y resuelve problemas con números reales, expresiones algebraicas, relaciones, ecuaciones, funciones, rango, experimento aleatorio, probabilidad simple, medidas de longitud, transformaciones geométricas en el plano, teorema de Pitágoras, teorema de Tales, regularidades de formas bidimensionales y tridimensionales, en procesos de comparación, transformación y representación.
4. CONTENIDOS: Problemas con números reales – Funciones – Ecuaciones – Expresiones algebraicas y operaciones – Gráficos estadísticos - Experimento aleatorio – Probabilidad simple – Área y perímetro de figuras planas – Área superficial y volumen de cuerpos geométricos – Teorema de Pitágoras – Teorema de Tales – Transformaciones geométricas en el plano
5. ENLACES A VIDEOS SUGERIDOS: http://www.youtube.com/@rafaelcampos3965
6. ESTRATEGIAS METODOLÓGICAS: Realice los ejercicios siguiendo los procedimientos explicados en clase; sea claro en su resolución y describa claramente su solución. Luego repase los ejercicios resueltos para su previa sustentación.
7. ESTRATEGIAS DE EVALUACIÓN: Presentar en trabajo escrito (40%) con los ejercicios resueltos y debidamente sustentados. Luego realizar una sustentación escrita (60%) del trabajo realizado.
8. ACTIVIDADES: <ol style="list-style-type: none"> Calcula la longitud del lado de un cuadrado cuya diagonal mide 41cm. Una llanta de un automóvil tiene un diámetro de 72cm ¿Cuántas revoluciones por minuto dará en su rotación cuando el automóvil mantiene una velocidad de 56km/h? Recuerde que $L_c = 2.\pi.r$ La suma de tres números naturales consecutivos es igual al menor más 27 ¿Cuáles son los números? Dos cuadrados con lados de longitudes de 10 cm y 8cm, respectivamente se colocan uno al lado del otro ¿Cuál es el área de la parte sombreada? 
5. El precio de un carro antiguo en el año 1995 era 8 millones, y en el año 2015 es 24 millones.

FIRMAS	
ESTUDIANTE:	PADRE DE FAMILIA O ACUDIENTE:
DOCENTE:	COORDINADOR:



INSTITUCIÓN EDUCATIVA LA POPA
ACTIVIDADES DE REFUERZO Y RECUPERACIÓN

¿Cuál será el precio del carro en el año 2035 si se asume que éste crece de manera exponencial o lineal?

6. Cuatro manzanas y tres bananos cuestan \$2900. Una manzana y cinco bananos cuestan \$2000.
¿Cuánto cuesta una manzana? ¿Cuánto cuesta un banano?

7. Construye los registros de representación de las siguientes funciones

- a. $f(x) = x + 2$
- b. $f(x) = 2x - 3$
- c. $f(x) = x^2$
- d. $f(x) = x^3$

8. Calcular el area y perimetro de las siguientes figuras

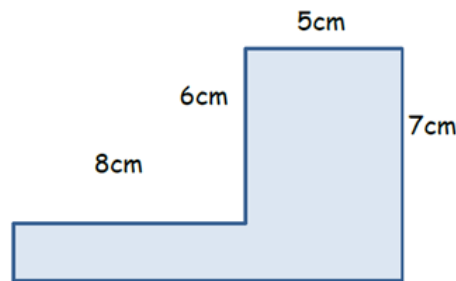

Área = _____ cm cuadrados(cm^2)

Perímetro = _____ m

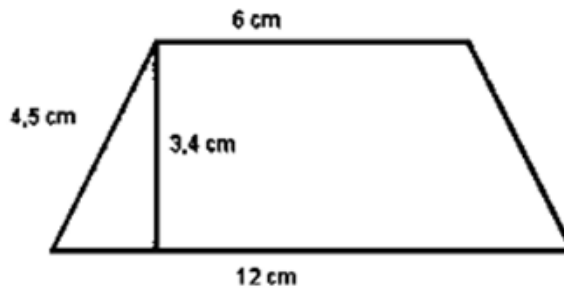

9. Calcula el área total y volumen de los siguientes cuerpos geométricos.

FIRMAS	
ESTUDIANTE:	PADRE DE FAMILIA O ACUDIENTE:
DOCENTE:	COORDINADOR:



INSTITUCIÓN EDUCATIVA LA POPA
ACTIVIDADES DE REFUERZO Y RECUPERACIÓN

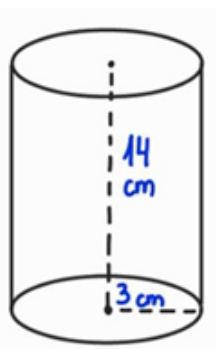
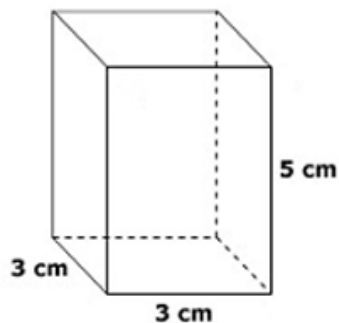

10. Realiza la reflexión de la siguiente figura

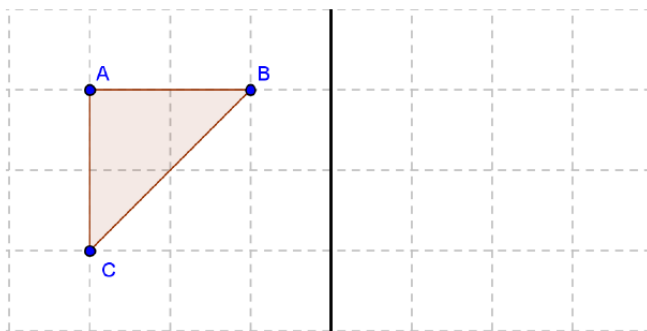

FIRMAS	
ESTUDIANTE:	PADRE DE FAMILIA O ACUDIENTE:
DOCENTE:	COORDINADOR:



INSTITUCIÓN EDUCATIVA LA POPA
ACTIVIDADES DE REFUERZO Y RECUPERACIÓN

11. Una escalera de 15 metros se apoya en una pared vertical, de modo que el pie de la escalera se encuentra a 9 metros de esa pared. Calcula la altura en metros, que alcanza la escalera sobre la pared.

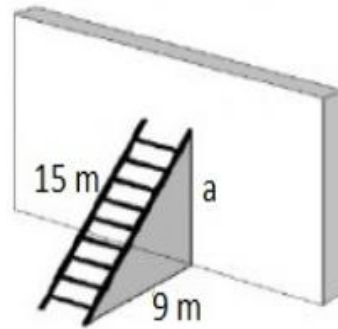

12. ¿Cuál es el valor de la altura del árbol?

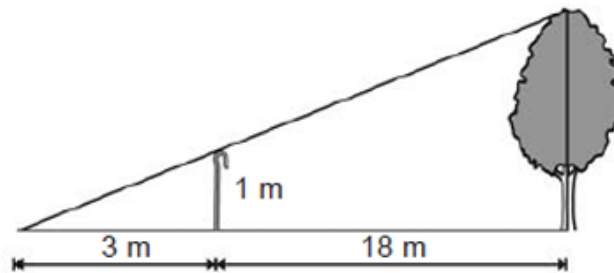

13. Al realizar las operaciones propuestas con las áreas sombreadas de los tres círculos de áreas unitarias que se muestran en la figura. ¿Cuál es el resultado?

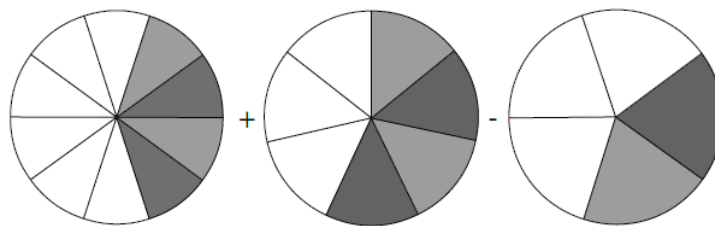

FIRMAS	
ESTUDIANTE:	PADRE DE FAMILIA O ACUDIENTE:
DOCENTE:	COORDINADOR: